



EM LINE 9

# MARMITES GAZ CHAUFFE DIRECTE

GAS-KOCHKESSEL DIREKT BEHEIZT

Marmites gaz à chauffe directe. Epaisseur plan 20/10. La cuve avec fond rayonné pour faciliter le nettoyage, est fermée par un couvercle balancé anti-condensation, avec poignée ergonomique. Le robinet de charge de l'eau, froide et chaude, est positionné directement sur le plan supérieur alors que celui de décharge, à haute portée et doté de levier de sécurité contre les ouvertures accidentelles, est positionné en façade. La chauffe, au moyen des brûleurs tubulaires en acier inox est commandé par un robinet de sécurité avec réglage progressif de la puissance, veilleuse, thermocouple et allumage piézo-électromécanique. Construction en acier inox.



EM94PGD10



EM94PGD15

Gas-Kochkessel Direktbeheizung. Topfläche: Materialstärke 2 mm. Die zur einfacheren Reinigung mit einem abgerundeten Boden angefertigte Kochbecken wird mit einem eigenen Antikondensations-Deckel mit ergonomischen Griffen abgedeckt. Der Wassereinlasshahn für das warme und kalte Wasser befindet sich direkt auf der Arbeitsfläche, während der Wasserablasshahn an der Vorderseite des Geräts angebracht ist. Sicherheitshebel schützen den Wasserablasshahn, der besonders hohe Wasserdurchflussmengen gestattet, vor ungewolltem Öffnen. Das Becken wird durch einen Edelstahlrohrbrenner beheizt, der über einen Sicherheitshahn mit stufenloser Regelung der abgegebenen Leistung gesteuert ist und über einen Zündbrenner, ein Thermoelement und einen piezoelektrischen Zünder verfügt. Gehäuse aus Edelstahl.

	EM94PGD10	EM94PGD15
Dimensions / Maße	800 x 900 x 900 mm	800 x 900 x 900 mm
Poids net / Netto Gewicht	122 Kg	132 Kg
Pieds réglables Ø 1"1/2 / Fußhöhe Regulierung Ø 1"1/2	120/160 mm	120/160 mm
Appareil recyclable à % / % Recycling Gerätgewicht	98%	98%
Pression gaz / Gasdruck	mbar	mbar
Type gaz G20-G25* / Gastyp G20-G25*	20/25	20/25
Option gaz G30-G31* / Gas Option G30-G31*	28...30/37	28...30/37
Ø raccordement gaz / Ø Gaseintritt	1/2"	1/2"
Puissance totale gaz / Gesamte Gasleistung	24,0 kW	24,0 kW
Consommation G20 20 mbar / Bedarf G20 20 mbar	2,540 m3/h	2,540 m3/h
Indice de protection eau / Wasser Schutzgrad	IPX4	IPX4
Cuve marmite / Kessel-Innenmaß	600 mm Ø x 415 mm h	600 mm Ø x 540 mm h
Capacité / Kapazität	100 lt	150 lt
Dimensions emballage / Verpackungsmaße	850 x 980 x 1260 mm	850 x 980 x 1260 mm
Poids brut / Gesamtgewicht	137 Kg	147 Kg
Volume / Volumen	1,05 m3	1,05 m3

EM94PGD10

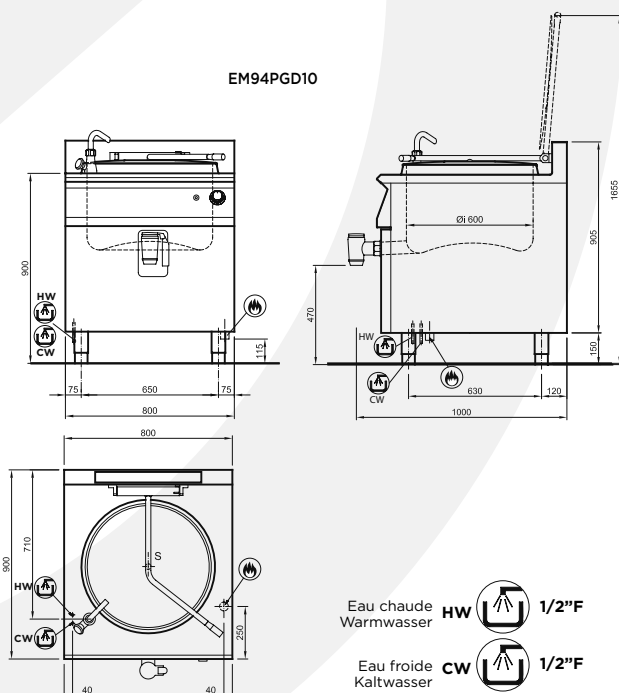

Eau chaude HW 1/2\"/>F  
Warmwasser  
Eau froide CW 1/2\"/>F  
Kaltwasser

EM94PGD15

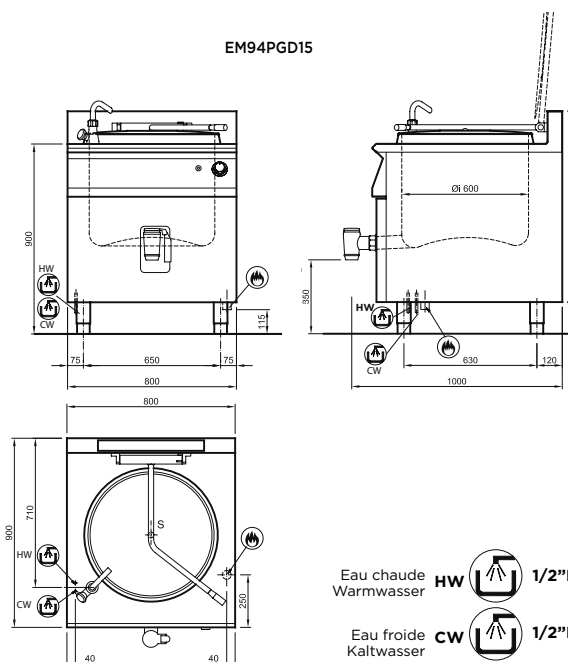

Eau chaude HW 1/2\"/>F  
Warmwasser  
Eau froide CW 1/2\"/>F  
Kaltwasser

